



CAMPEONATO BRASILEIRO 2008

CLASSE SNIPE

18 a 26 de janeiro de 2008
Santos – SP - Brasil

AVISO DE REGATA

1. AUTORIDADE ORGANIZADORA:

A Autoridade Organizadora do evento é o Clube Internacional de Regatas e Flotilha 483, com supervisão da Confederação Brasileira de Vela e Motor – CBVM.

2. LOCAL:

Sede do Evento: Clube Internacional de Regatas – Sede Náutica, Rua “R” s/no., Praia Santa Cruz dos Navegantes, Guarujá – SP.

Área de Regatas: Baía de Santos, nas proximidades da Praia de Embaré conforme Anexo B

3. REGRAS:

O campeonato será disputado de acordo com as regras conforme definido nas Regras de Regata a Vela da ISAF 2005/2008 (RRV ISAF).

4. PROPAGANDA:

A propaganda será restrita à categoria C.

5. ELEGIBILIDADE E INSCRIÇÕES:

- 5.1 O campeonato será aberto a todos os barcos da classe Snipe com selo 2008 e velejadores (proeiros e timoneiros) em dia com a SCIRA para o ano de 2008.
- 5.2 As equipes para o Campeonato Brasileiro por equipes serão formadas por 3 barcos. A organização poderá limitar o número de equipes inscritas a seu critério.
- 5.3 Os barcos elegíveis deverão se inscrever preenchendo o formulário em anexo e enviar junto com o comprovante de pagamento à Secretaria do Evento, por e-mail cuca@dialdata.com.br ou aviebig@uol.com.br, até dia 01/01/08.
- 5.4 Os barcos deverão confirmar a inscrição na secretaria do Campeonato até 12:00 horas do dia 20/01, mediante ao pagamento da taxa de inscrição conforme o item 5 e a apresentação dos seguintes documentos:
 - a. Cópia do certificado de medição.
 - b. Comprovante de pagamento da SCIRA-BR do timoneiro e proeiro.
 - c. Ficha de medição aprovada pelo medidor do campeonato.



- d. *Cópia do comprovante de filiação a federação estadual de origem e alvará de propaganda. O item d será exigido somente para barcos brasileiros.*

6. TAXAS: As seguintes taxas serão requeridas:

- *Inscrição: R\$ 140,00 por barco.*
- *Taxa extra por atraso no envio do formulário de inscrição: R\$ 180,00 por barco, se após dia 01/01/08.*

7. PROGRAMA

7.1 *Registro de embarcações, confirmação de inscrição e medição:*

Sexta 18/01/08 : Abertura Secretaria do Evento e início das medições (das 14:00 às 18:00 hs)

Sábado 19/01/08: Abertura Secretaria do Evento e início das medições das 8:00 às 12:00 e das 14:00 às 18:00 hs

Domingo 20/01/08: Abertura Secretaria do Evento e início das medições das 9:00 às 11:00 hs (somente para pendências).

Os locais de medição e pesagem estarão a critério da comissão organizadora.

7.2 *Dias de Competição:*

Dia 20/01 Regata Fernando Avelar (regata de equipes)

DIA 21/01 REGATAS

DIA 22/01 REGATAS

DIA 23/01 REGATAS

DIA24/01 REGATAS

DIA 25/01 REGATAS

DIA 26/01 DIA RESERVA

7.3 *Número de regatas programadas:*

<i>Regatas</i>	<i>Regatas por dia:</i>
<i>10 regatas</i>	<i>máximo três regatas por dia.</i>

7.4 *O horário programado para o sinal de atenção da primeira regata de cada dia será às 13:00h.*

No dia 26/01, dia reserva, nenhuma regata será realizada após as 16:00 hs.

8. MEDIÇÕES:

Será a critério da comissão organizadora do evento, seguindo as especificações e regras da classe.

8.1 *Cada barco deve apresentar seu certificado de medição válido no momento da confirmação da inscrição. Todos os barcos deverão ter o adesivo da classe colado no casco e passarão pelas seguintes medições antes do início do Campeonato:*

- Pesagem do barco completo.*
- Checagem e marcação de mastro, retranca, pau, leme, bolina e dois jogos de velas.*
- Medição de momento de inércia.*

8.2 *A CR ou CP poderá fazer inspeções de medição durante o campeonato*

9. INSTRUÇÕES DE REGATA

As Instruções de Regata estarão disponíveis na Secretaria do Evento a partir do dia 18/01/08

10. PERCURSOS

Os percursos a serem seguidos serão os aprovados pela classe: barla-sota, olímpico e triangular, conforme Anexo A.

11. SISTEMA DE PUNIÇÃO

Será aplicado o apêndice P.

12. PONTUAÇÃO:

12.1 *Será aplicado o Sistema Linear do Apêndice A.*

12.2 *É requerido que 3 (três) regatas sejam completadas para que se constitua a série.*



12.3

- a. Quando menos de 6 (seis) regatas foram completadas, a pontuação do barco na série será a soma de suas pontuações em cada regata.
- b. Quando de 6 (seis) a 8 (oito) regatas foram completadas, a pontuação do barco na série será a soma de suas pontuações em cada regata, excluindo-se seu pior resultado.
- c. Quando 9 (nove) ou 10 (dez) regatas foram completadas, a pontuação do barco na série será a soma de suas pontuações em cada regata, excluindo-se seus dois piores resultados.

13. BARCOS DE APOIO

Os barcos de apoio serão identificados com as iniciais do seu clube ou federação.

14. LOCAL DE PERMANÊNCIA

Os barcos deverão ser guardados nos locais a eles designados pela comissão organizadora, sendo sua permanência obrigatória no local do campeonato durante o mesmo.

15. PRÊMIOS

Prêmios serão concedidos como segue: 1º ao 10º na Classificação Geral e 1º ao 3º nas categorias Master, Júnior, Feminino, Misto e B.

16. ISENÇÃO DE RESPONSABILIDADE

Os competidores participam da regata a seu próprio risco. Considere a Regra 4, Decisão de Competir. A Autoridade Organizadora não aceitará qualquer responsabilidade por danos materiais, físicos ou morte relacionados diretamente com a série de regatas e seus antecedentes, durante ou depois de completado o evento.

17. CLASSIFICATÓRIA PARA O CAMPEONATO HEMISFÉRIO OCIDENTAL E ORIENTE

O resultado do Campeonato Brasileiro de 2008 será utilizado para a formação da equipe brasileira no campeonato hemisfério ocidental e oriente da classe. Somente velejadores membros da classe no Brasil e que sejam cidadãos ou residentes por pelo menos um ano no país poderão utilizar as vagas alocadas ao Brasil.

18. INFORMAÇÕES ADICIONAIS:

Outras informações serão em breve divulgadas no site oficial do campeonato www.snipe483.com.br ou por mailing list.



ANEXO A – PERCURSOS

BARLA-SOTA

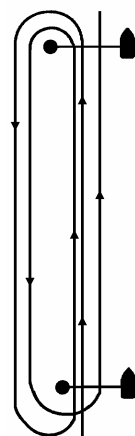

OLÍMPICO

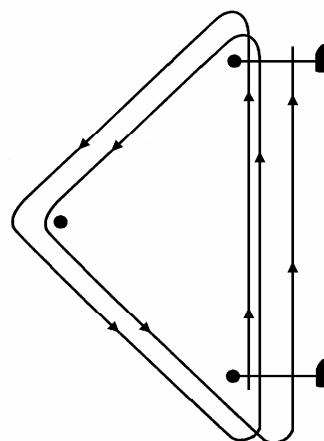

TRIANGULAR

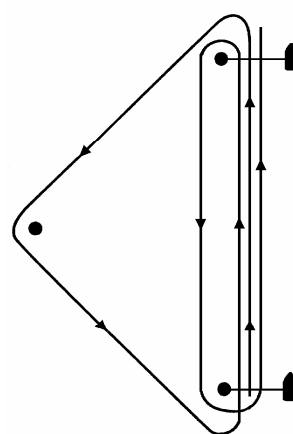

ANEXO B – ÁREA DE REGATAS

As bóias são meramente ilustrativas.



FICHA DE INSCRIÇÃO:

CAMPEONATO BRASILEIRO DE SNIPE 2008

CATEGORIA: _____

NOME DO BARCO : _____ **NUMERAL:** _____

CLUBE: _____ **FLOTILHA:** _____

TIMONEIRO: _____

END: _____

CEP: _____ **CIDADE:** _____ **U.F:** _____

TEL: _____

EMAIL: _____ **FAX:** _____

TRIPULANTE : _____

END: _____

CEP: _____ **CIDADE:** _____ **U.F:** _____

TEL: _____

EMAIL: _____ **FAX:** _____

O Clube Internacional de Regatas e demais entidades ou pessoas envolvidas na organização desse evento, eximem-se de qualquer responsabilidade por acidentes, danos pessoais, materiais ou de qualquer natureza, referentes a barcos ou participantes, que possam ocorrer antes, durante ou depois do evento.

